

Design	Egoé studio		
Character	Closed bench set. Includes A4-1501 /4 pcs/ and A4-1521 /4 pcs/. The wooden seat and backrest boards are attached to the double-sided steel side rails with stainless steel fasteners.	Charakter	Geschlossene Sitzbankgruppe. Enthält A4-1501 /4 Stk/ und A4-1521 /4 Stk/. Die Holzplatten des Sitzes und der Rückenlehne sind mit rostfreiem Verbindungsmaterial an den doppelseitigen Stahlseitenwänden befestigt.
Steel parts	The construction of the group consists of cutouts of the side panels. The frames of the seats and backrests are welded constructions made of sheet steel and profiles. The surface treatment of the steel elements consists of a corrosion-protective zinc coating and a powder coating. The colour in a fine matt texture can be selected according to „ Samplers RAL “.	Stahlteile	Die Konstruktion der Gruppe besteht aus Zuschnitten der Seitenwände. Rahmen der Sitzflächen und Rückenlehnen sind Schweißkonstruktionen aus Stahlblechen und Profilen. Die Oberflächenbehandlung der Stahlelemente besteht aus einer Korrosionsschutzschicht aus Zink und einer Pulverbeschichtung. Die Farbe in feiner matter Struktur kann nach der „ Musterkatalog RAL “ gewählt werden.
Wooden parts	The seat and backrest are made of solid wooden boards, optionally tropical or European; natural or treated with teak oil.	Holzteile	Die Holzbelattung ist aus Massivholz hergestellt, wahlweise tropisch oder europäisch; unbehandelt oder mit Teaköl behandelt.
Anchoring	Anchoring to the paving in the concrete base using threaded rods according to the valid anchorage drawing. All elements of the street furniture must be properly anchored, otherwise there is a risk of the product falling over during careless use, for which the manufacturer is not responsible.	Verankerung	Verankerung auf dem Pflaster im Betonsockel mit Gewindestangen gemäß der gültigen Verankerungszeichnung. Alle Elemente des Stadtmobiliars müssen ordnungsgemäß verankert werden, andernfalls besteht die Gefahr, dass das Produkt bei unvorsichtigem Gebrauch umstürzt, wofür der Hersteller nicht verantwortlich ist.
Maintenance	Use the usual non-invasive cleaning methods suitable for street furniture, see the manual „ Inspection and maintenance “.	Wartung	Verwenden Sie die üblichen nicht-invasive Reinigungsmethoden für Stadtmobiliar geeigneten, siehe Handbuch „ Kontrolle und Wartung “.
Weight	» with vacuum-thermalized wood 314 kg [623 lbs] » with tropical wood 386 kg [851 lbs]	Gewicht	» mit vakuum-thermalisiertem Holz 314 kg » mit tropischem Holz 386 kg

Technical Sheet / technisches Arbeitsblatt

The dimensions of the products are informative. We reserve the right to change the specifications without notice. For the most current version of this document please refer to our website.
Die Abmessungen sind informativ. Wir behalten uns das Recht vor, die Spezifikationen ohne vorherige Ankündigung zu ändern. Die gültige Version dieses Dokuments finden Sie auf unserer Website.

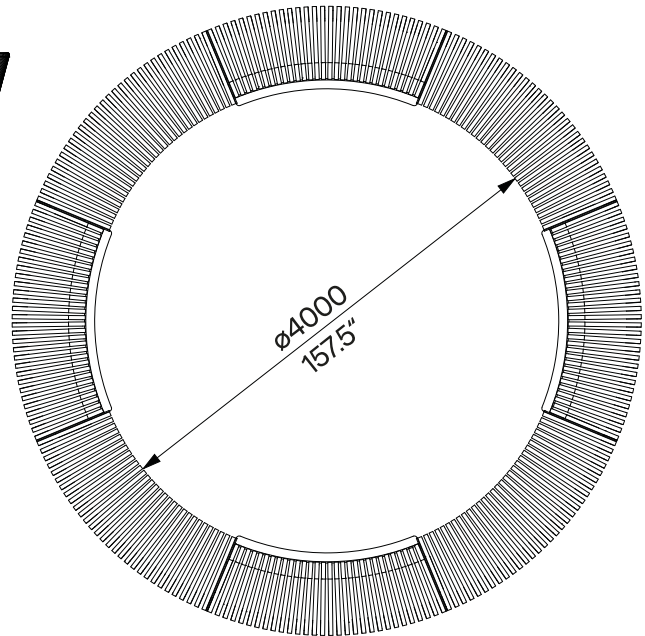
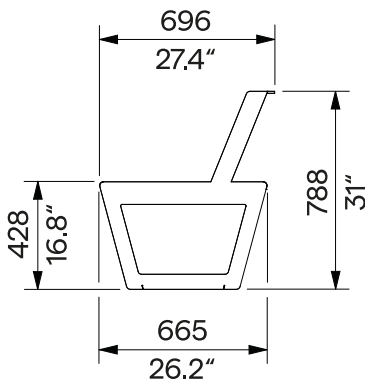
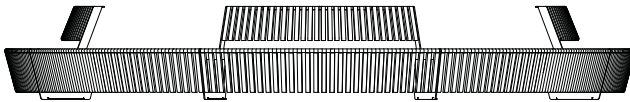
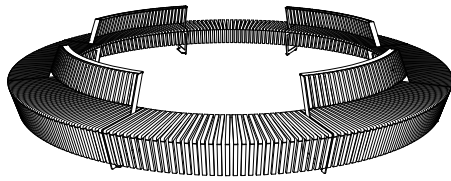

Design	Egoé studio		
Character	Closed bench set. Includes A4-2611 /4 pcs/ and A4-2631 /4 pcs/. The wooden seat and backrest slats are attached to the double-sided steel side rails with stainless steel fasteners.	Charakter	Geschlossene Sitzbankgruppe. Enthält A4-2611 /4 Stk/ und A4-2631 /4 Stk/. Die Holzbelattung des Sitzes sind mit rostfreiem Verbindungsmaterial an den doppelseitigen Stahlseitenwänden befestigt.
Steel parts	The construction of the set consists of cutouts of the side panels. The frames of the seats and backrests are welded constructions made of sheet steel and profiles. The surface treatment of the steel elements consists of a corrosion-protective zinc coating and a powder coating. The colour in a fine matt texture can be selected according to „ Samplers RAL “.	Stahlteile	Die Konstruktion der Gruppe besteht aus Zuschnitten der Seitenwände. Rahmen der Sitzflächen sind Schweißkonstruktionen aus Stahlblechen und Profilen. Die Oberflächenbehandlung der Stahlelemente besteht aus einer Korrosionsschutzschicht aus Zink und einer Pulverbeschichtung. Die Farbe in feiner matter Struktur kann nach der „ Musterkatalog RAL “ gewählt werden.
Wooden parts	The seats and backrests are made of solid wooden slats, optionally tropical or European; natural or treated with teak oil.	Holzteile	Die Holzbelattung ist aus Massivholz hergestellt, wahlweise tropisch oder europäisch; unbehandelt oder mit Teaköl behandelt.
Anchoring	Anchoring to the paving in the concrete base using threaded rods according to the valid anchorage drawing. All elements of the street furniture must be properly anchored, otherwise there is a risk of the product falling over during careless use, for which the manufacturer is not responsible.	Verankerung	Verankerung auf dem Pflaster im Betonsockel mit Gewindestangen gemäß der gültigen Verankerungszeichnung. Alle Elemente des Stadtmobiliars müssen ordnungsgemäß verankert werden, andernfalls besteht die Gefahr, dass das Produkt bei unvorsichtigem Gebrauch umstürzt, wofür der Hersteller nicht verantwortlich ist.
Maintenance	Use the usual non-invasive cleaning methods suitable for street furniture, see the manual „ Inspection and maintenance “.	Wartung	Verwenden Sie die üblichen nicht-invasive Reinigungsmethoden für Stadtmobiliar geeigneten, siehe Handbuch „ Kontrolle und Wartung “.
Weight	» with vacuum-thermalized wood 484 kg [1067 lbs] » with Robinia 509 kg [1123 lbs] » with tropical wood 611 kg [1347 lbs]	Gewicht	» mit vakuum-thermalisiertem Holz 484 kg » mit Robinien 509 kg » mit tropischem Holz 611 kg

Technical Sheet / technisches Arbeitsblatt

The dimensions of the products are informative. We reserve the right to change the specifications without notice. For the most current version of this document please refer to our website.
Die Abmessungen sind informativ. Wir behalten uns das Recht vor, die Spezifikationen ohne vorherige Ankündigung zu ändern. Die gültige Version dieses Dokuments finden Sie auf unserer Website.

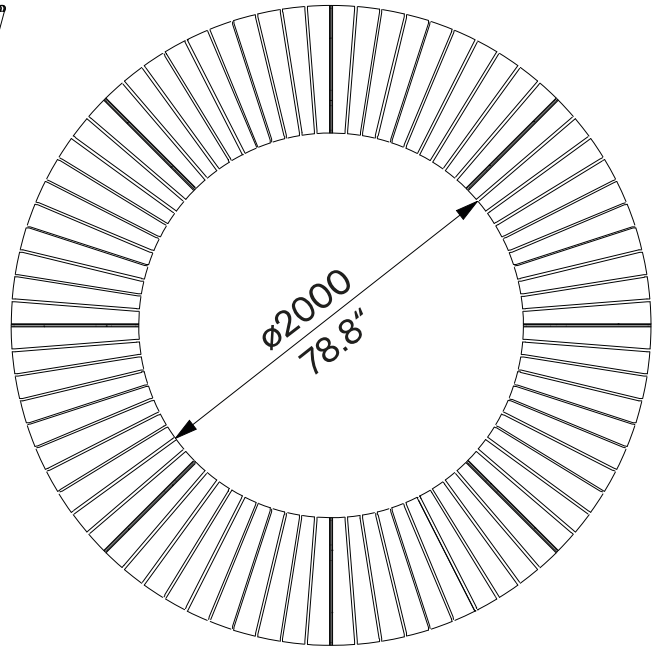
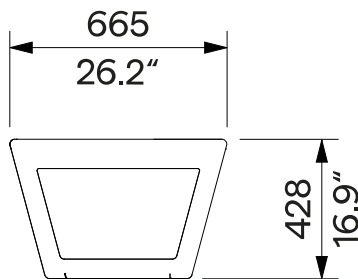
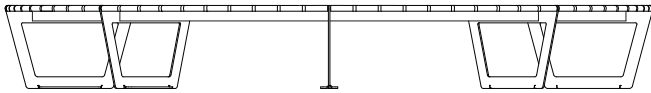
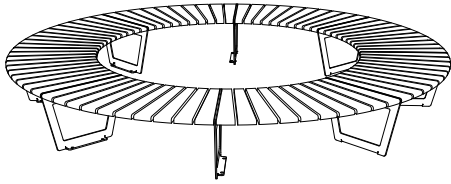

Design	Egoé studio		
Character	Closed bench set. Includes A4-1521 /8 pcs/. The wooden seat boards are attached to the double-sided steel side rails with stainless steel fasteners.	Charakter	Geschlossene Sitzbankgruppe. Enthält A4-1521 /8 Stk/. Die Holzplatten des Sitzes sind mit rostfreiem Verbindungsmaterial an den doppelseitigen Stahlseitenwänden befestigt.
Steel parts	The construction of the set consists of cutouts of the side panels. The frames of the seats are welded constructions made of sheet steel and profiles. The surface treatment of the steel elements consists of a corrosion-protective zinc coating and a powder coating. The colour in a fine matt texture can be selected according to „ Samplers RAL “.	Stahlteile	Die Konstruktion der Gruppe besteht aus Zuschnitten der Seitenwände. Rahmen der Sitzflächen sind Schweißkonstruktionen aus Stahlblechen und Profilen. Die Oberflächenbehandlung der Stahlelemente besteht aus einer Korrosionsschutzschicht aus Zink und einer Pulverbeschichtung. Die Farbe in feiner matter Struktur kann nach der „ Musterkatalog RAL “ gewählt werden.
Wooden parts	The seat is made of solid wooden boards, optionally tropical or European; natural or treated with teak oil.	Holzteile	Die Holzbelattung ist aus Massivholz hergestellt, wahlweise tropisch oder europäisch; unbehandelt oder mit Teaköl behandelt.
Anchoring	Anchoring to the paving in the concrete base using threaded rods according to the valid anchorage drawing. All elements of the street furniture must be properly anchored, otherwise there is a risk of the product falling over during careless use, for which the manufacturer is not responsible.	Verankerung	Verankerung auf dem Pflaster im Betonsockel mit Gewindestangen gemäß der gültigen Verankerungszeichnung. Alle Elemente des Stadtmobiliars müssen ordnungsgemäß verankert werden, andernfalls besteht die Gefahr, dass das Produkt bei unvorsichtigem Gebrauch umstürzt, wofür der Hersteller nicht verantwortlich ist.
Maintenance	Use the usual non-invasive cleaning methods suitable for street furniture, see the manual „ Inspection and maintenance “.	Wartung	Verwenden Sie die üblichen nicht-invasive Reinigungsmethoden für Stadtmobiliar geeigneten, siehe Handbuch „ Kontrolle und Wartung “.
Weight	» with vacuum-thermalized wood 264 kg [582 lbs] » with tropical wood 324 kg [715 lbs]	Gewicht	» mit vakuum-thermalisiertem Holz 264 kg » mit tropischem Holz 324 kg

Technical Sheet / technisches Arbeitsblatt

The dimensions of the products are informative. We reserve the right to change the specifications without notice. For the most current version of this document please refer to our website.
Die Abmessungen sind informativ. Wir behalten uns das Recht vor, die Spezifikationen ohne vorherige Ankündigung zu ändern. Die gültige Version dieses Dokuments finden Sie auf unserer Website.

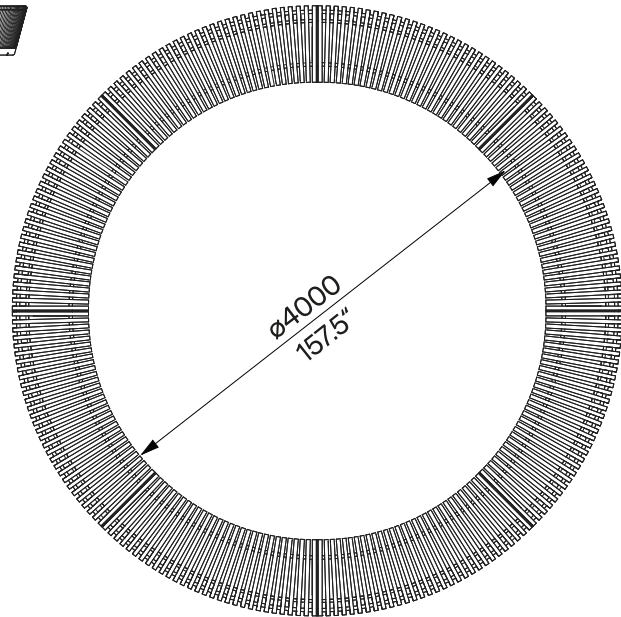
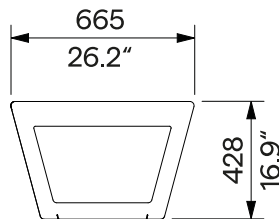
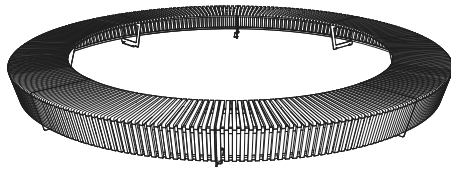

A4-SET O6

removable anchoring
abnehmbare Verankerung

Design	Egoé studio		
Character	Closed bench set. Includes A4-2631 /8 pcs/. The wooden seat slats are attached to the double-sided steel side rails with stainless steel fasteners.	Charakter	Geschlossene Sitzbankgruppe. Enthält A4-2631 /8 Stk/. Die Holzbelattung des Sitzes sind mit rostfreiem Verbindungsmaterial an den doppelseitigen Stahlseitenwänden befestigt.
Steel parts	The construction of the set consists of cutouts of the side panels. The frames of the seats are welded constructions made of sheet steel and profiles. The surface treatment of the steel elements consists of a corrosion-protective zinc coating and a powder coating. The colour in a fine matt texture can be selected according to „ Samplers RAL “.	Stahlteile	Die Konstruktion der Gruppe besteht aus Zuschnitten der Seitenwände. Rahmen der Sitzflächen sind Schweißkonstruktionen aus Stahlblechen und Profilen. Die Oberflächenbehandlung der Stahlelemente besteht aus einer Korrosionsschutzschicht aus Zink und einer Pulverbeschichtung. Die Farbe in feiner matter Struktur kann nach der „ Musterkatalog RAL “ gewählt werden.
Wooden parts	The seat is made of solid wooden slats, optionally tropical or European; natural or treated with teak oil.	Holzteile	Die Holzbelattung ist aus Massivholz hergestellt, wahlweise tropisch oder europäisch; unbehandelt oder mit Teaköl behandelt.
Anchoring	Anchoring to the paving in the concrete base using threaded rods according to the valid anchorage drawing. All elements of the street furniture must be properly anchored, otherwise there is a risk of the product falling over during careless use, for which the manufacturer is not responsible.	Verankerung	Verankerung auf dem Pflaster im Betonsockel mit Gewindestangen gemäß der gültigen Verankerungszeichnung. Alle Elemente des Stadtmobiliars müssen ordnungsgemäß verankert werden, andernfalls besteht die Gefahr, dass das Produkt bei unvorsichtigem Gebrauch umstürzt, wofür der Hersteller nicht verantwortlich ist.
Maintenance	Use the usual non-invasive cleaning methods suitable for street furniture, see the manual „ Inspection and maintenance “.	Wartung	Verwenden Sie die üblichen nicht-invasive Reinigungsmethoden für Stadtmobiliar geeigneten, siehe Handbuch „ Kontrolle und Wartung “.
Weight	» with vacuum-thermalized wood 405 kg [892 lbs] » with Robinia 427 kg [942 lbs] » with tropical wood 515 kg [1 135 lbs]	Gewicht	» mit vakuum-thermalisiertem Holz 405 kg » mit Robinien 427 kg » mit tropischem Holz 515 kg

Technical Sheet / technisches Arbeitsblatt

The dimensions of the products are informative. We reserve the right to change the specifications without notice. For the most current version of this document please refer to our website.
Die Abmessungen sind informativ. Wir behalten uns das Recht vor, die Spezifikationen ohne vorherige Ankündigung zu ändern. Die gültige Version dieses Dokuments finden Sie auf unserer Website.