

Design	Egoé studio		
Character	<p>Variant of the U3 collection bench set. Includes: U3-500 / 4 pcs U3-520 / 4 pcs</p> <p>The wooden seat and backrest boards are attached to the side rails with stainless steel fasteners. The sidewalls of the standard benches are optimized for the attachment of segments.</p>	Charakter	<p>Variante des U3-Kollektionsbank-Sets. Enthält: U3-500 / 4 Stk. U3-520 / 4 Stk.</p> <p>Die hölzernen Sitz- und Rückenteile werden mit rostfreiem Verbindungsmaterial an den Stahlseitenwänden befestigt. Die Seitenwände der Standardbänke sind für die Segmentbindung optimiert.</p>
Steel parts	<p>The supporting structure of the set consists of cutouts of the side panels. The frames of the seats and backrests are welded constructions made of sheet steel and profiles. The surface treatment of the steel elements consists of a corrosion-protective zinc coating and a powder coating. The colour in a fine matt texture can be selected according to „Samplers RAL“.</p>	Stahlteile	<p>Die tragende Struktur der Gruppe besteht aus Zuschnitten der Seitenwände mit Rücklehne. Rahmen der Sitzflächen sind Schweißkonstruktionen aus Stahlblechen und Profilen. Die Oberflächenbehandlung der Stahlelemente besteht aus einer Korrosionsschutzschicht aus Zink und einer Pulverbeschichtung. Die Farbe in feiner matter Struktur kann nach der „Musterkatalog RAL“ gewählt werden.</p>
Wooden parts	<p>The seats and backrests are made of solid wooden boards, optionally tropical or European; natural or treated with teak oil.</p>	Holzteile	<p>Die Holzbelattung ist aus Massivholz hergestellt, wahlweise tropisch oder europäisch; unbehandelt oder mit Teaköl behandelt.</p>
Anchoring	<p>Anchoring to the concrete foundation under the pavement using threaded rods made of galvanised steel with chemical anchor according to the valid anchorage drawing. All elements of the street furniture must be properly anchored, otherwise there is a risk of the product falling over during careless use, for which the manufacturer is not responsible.</p>	Verankerung	<p>Verankerung im Betonfundament unter dem Pflaster mit Gewindestangen aus verzinktem Stahl und chemischen Anker gemäß der gültigen Verankerungszeichnung. Alle Elemente des Stadtmobiliars müssen ordnungsgemäß verankert werden, andernfalls besteht die Gefahr, dass das Produkt bei unvorsichtigem Gebrauch umstürzt, wofür der Hersteller nicht verantwortlich ist.</p>
Maintenance	<p>Use the usual non-invasive cleaning methods suitable for street furniture, see the manual „Inspection and maintenance“.</p>	Wartung	<p>Verwenden Sie die üblichen nicht-invasive Reinigungsmethoden für Stadtmobiliar geeigneten, siehe Handbuch „Kontrolle und Wartung“.</p>
Weight	<p>» with vacuum-thermalized wood 246 kg [543 lbs] » with tropical wood 298 kg [656 lbs]</p>	Gewicht	<p>» mit vakuum-thermalisiertem Holz 246 kg » mit tropischem Holz 298 kg</p>

Technical Sheet / technisches Arbeitsblatt

The dimensions of the products are informative. We reserve the right to change the specifications without notice. For the most current version of this document please refer to our website.
Die Abmessungen sind informativ. Wir behalten uns das Recht vor, die Spezifikationen ohne vorherige Ankündigung zu ändern. Die gültige Version dieses Dokuments finden Sie auf unserer Website.

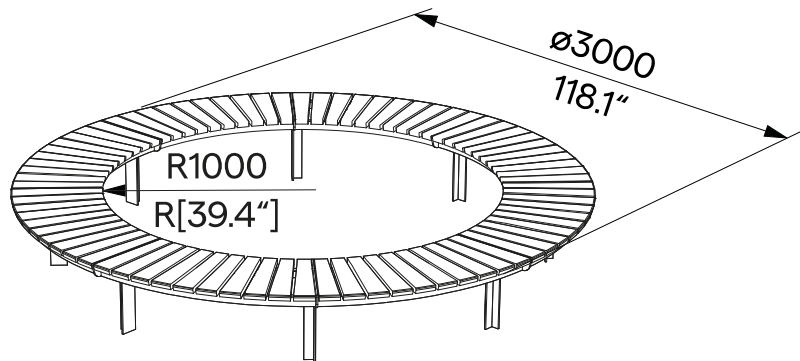
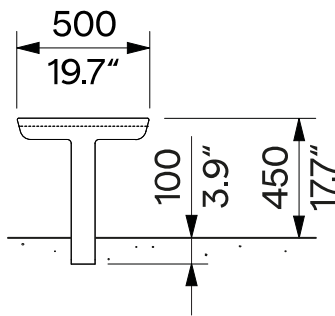
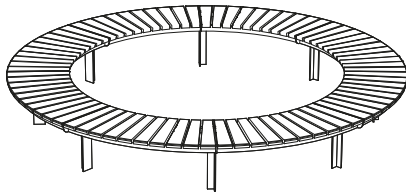

U3-SET O1

Anchoring below ground level
Verankerung unter Geländeneiveau

Design	Egoé studio		
Character	Variant of the U3 collection bench set. Includes U3-520 / 8 pcs. The wooden seat boards are attached to the steel side rails with stainless steel fasteners. The sidewalls of the standard benches are optimized for the attachment of segments.	Charakter	Variante des U3-Kollektionsbank-Sets. Enthält U3-520 / 8 Stk. Die Holzplatten des Sitzes sind mit rostfreiem Verbindungsmaterial an den Stahlseitenwänden befestigt. Die Seitenwände der Standardbänke sind für die Segmentbindung optimiert.
Steel parts	The supporting structure of the set consists of cutouts of the side panels. The frames of the seats and backrests are welded constructions made of sheet steel and profiles. The surface treatment of the steel elements consists of a corrosion-protective zinc coating and a powder coating. The colour in a fine matt texture can be selected according to „ Samplers RAL “.	Stahlteile	Die tragende Struktur der Gruppe besteht aus Zuschnitten der Seitenwände. Rahmen der Sitzflächen sind Schweißkonstruktionen aus Stahlblechen und Profilen. Die Oberflächenbehandlung der Stahlelemente besteht aus einer Korrosionsschutzschicht aus Zink und einer Pulverbeschichtung. Die Farbe in feiner matter Struktur kann nach der „ Musterkatalog RAL “ gewählt werden.
Wooden parts	The seats are made of solid wooden boards, optionally tropical or European; natural or treated with teak oil.	Holzteile	Der Sitz ist aus Massivholz hergestellt, wahlweise tropisch oder europäisch; unbehandelt oder mit Teaköl behandelt.
Anchoring	Anchoring to the concrete foundation under the pavement using threaded rods made of galvanised steel with chemical anchor according to the valid anchorage drawing. All elements of the street furniture must be properly anchored, otherwise there is a risk of the product falling over during careless use, for which the manufacturer is not responsible.	Verankerung	Verankerung im Betonfundament unter dem Pflaster mit Gewindestangen aus verzinktem Stahl und chemischen Anker gemäß der gültigen Verankerungszeichnung. Alle Elemente des Stadtmobiliars müssen ordnungsgemäß verankert werden, andernfalls besteht die Gefahr, dass das Produkt bei unvorsichtigem Gebrauch umstürzt, wofür der Hersteller nicht verantwortlich ist.
Maintenance	Use the usual non-invasive cleaning methods suitable for street furniture, see the manual „ Inspection and maintenance “.	Wartung	Verwenden Sie die üblichen nicht-invasive Reinigungsmethoden für Stadtmobiliar geeigneten, siehe Handbuch „ Kontrolle und Wartung “.
Weight	» with vacuum-thermalized wood 214 kg [472 lbs] » with tropical wood 255 kg [562 lbs]	Gewicht	» mit vakuum-thermalisiertem Holz 214 kg » mit tropischem Holz 255 kg

Technical Sheet / technisches Arbeitsblatt

The dimensions of the products are informative. We reserve the right to change the specifications without notice. For the most current version of this document please refer to our website.
Die Abmessungen sind informativ. Wir behalten uns das Recht vor, die Spezifikationen ohne vorherige Ankündigung zu ändern. Die gültige Version dieses Dokuments finden Sie auf unserer Website.

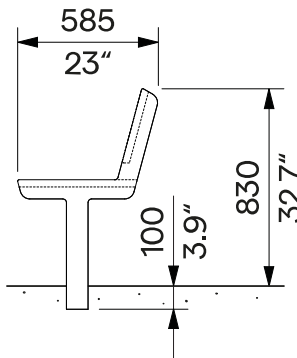
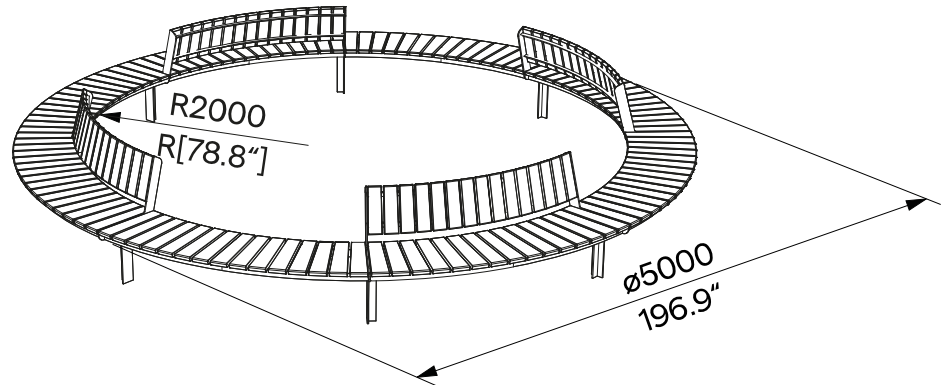
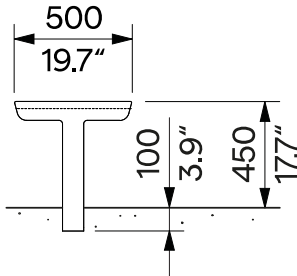

Design	Egoé studio		
Character	<p>Variant of the U3 collection bench set. Includes: U3-600 / 4 pcs U3-620 / 4 pcs</p> <p>The wooden seat and backrest boards are attached to the side rails with stainless steel fasteners. The sidewalls of the standard benches are optimized for the attachment of segments.</p>	Charakter	<p>Variante des U3-Kollektionsbank-Sets. Enthält: U3-600 / 4 Stk. U3-620 / 4 Stk.</p> <p>Die hölzernen Sitz- und Rückenteile werden mit rostfreiem Verbindungsmaterial an den Stahlseitenwänden befestigt. Die Seitenwände der Standardbänke sind für die Segmentbindung optimiert.</p>
Steel parts	<p>The supporting structure of the set consists of cutouts of the side panels. The frames of the seats and backrests are welded constructions made of sheet steel and profiles. The surface treatment of the steel elements consists of a corrosion-protective zinc coating and a powder coating. The colour in a fine matt texture can be selected according to „Samplers RAL“.</p>	Stahlteile	<p>Die tragende Struktur der Gruppe besteht aus Zuschnitten der Seitenwände mit Rücklehne. Rahmen der Sitzflächen sind Schweißkonstruktionen aus Stahlblechen und Profilen. Die Oberflächenbehandlung der Stahlelemente besteht aus einer Korrosionsschutzschicht aus Zink und einer Pulverbeschichtung. Die Farbe in feiner matter Struktur kann nach der „Musterkatalog RAL“ gewählt werden.</p>
Wooden parts	<p>The seats and backrests are made of solid wooden boards, optionally tropical or European; natural or treated with teak oil.</p>	Holzteile	<p>Die Holzbelattung ist aus Massivholz hergestellt, wahlweise tropisch oder europäisch; unbehandelt oder mit Teaköl behandelt.</p>
Anchoring	<p>Anchoring to the concrete foundation under the pavement using threaded rods made of galvanised steel with chemical anchor according to the valid anchorage drawing. All elements of the street furniture must be properly anchored, otherwise there is a risk of the product falling over during careless use, for which the manufacturer is not responsible.</p>	Verankerung	<p>Verankerung im Betonfundament unter dem Pflaster mit Gewindestangen aus verzinktem Stahl und chemischen Anker gemäß der gültigen Verankerungszeichnung. Alle Elemente des Stadtmobiliars müssen ordnungsgemäß verankert werden, andernfalls besteht die Gefahr, dass das Produkt bei unvorsichtigem Gebrauch umstürzt, wofür der Hersteller nicht verantwortlich ist.</p>
Maintenance	<p>Use the usual non-invasive cleaning methods suitable for street furniture, see the manual „Inspection and maintenance“.</p>	Wartung	<p>Verwenden Sie die üblichen nicht-invasive Reinigungsmethoden für Stadtmobiliar geeigneten, siehe Handbuch „Kontrolle und Wartung“.</p>
Weight	<p>» with vacuum-thermalized wood 352 kg [775 lbs] » with tropical wood 449 kg [989 lbs]</p>	Gewicht	<p>» mit vakuum-thermalisiertem Holz 352 kg » mit tropischem Holz 449 kg</p>

Technical Sheet / technisches Arbeitsblatt

The dimensions of the products are informative. We reserve the right to change the specifications without notice. For the most current version of this document please refer to our website.
Die Abmessungen sind informativ. Wir behalten uns das Recht vor, die Spezifikationen ohne vorherige Ankündigung zu ändern. Die gültige Version dieses Dokuments finden Sie auf unserer Website.

U3-SET O3
Anchoring below ground level
Verankerung unter Geländeniveau

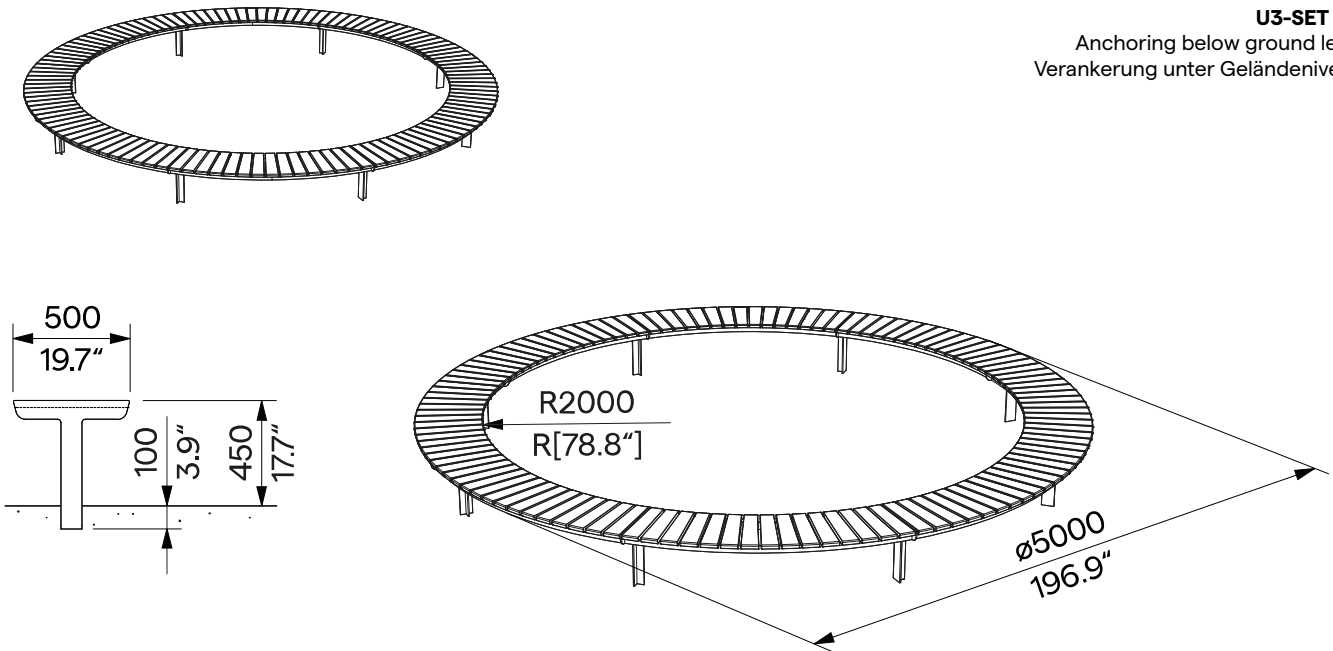

Design	Egoé studio		
Character	Variant of the U3 collection bench set. Includes U3-620 / 8 pcs. The wooden seat boards are attached to the steel side rails with stainless steel fasteners. The sidewalls of the standard benches are optimized for the attachment of segments.	Charakter	Variante des U3-Kollektionsbank-Sets. Enthält U3-620 / 8 Stk. Die Holzplatten des Sitzes sind mit rostfreiem Verbindungsmaterial an den Stahlseitenwänden befestigt. Die Seitenwände der Standardbänke sind für die Segmentbindung optimiert.
Steel parts	The supporting structure of the set consists of cutouts of the side panels. The frames of the seats and backrests are welded constructions made of sheet steel and profiles. The surface treatment of the steel elements consists of a corrosion-protective zinc coating and a powder coating. The colour in a fine matt texture can be selected according to „ Samplers RAL “.	Stahlteile	Die tragende Struktur der Gruppe besteht aus Zuschnitten der Seitenwände. Rahmen der Sitzflächen sind Schweißkonstruktionen aus Stahlblechen und Profilen. Die Oberflächenbehandlung der Stahlelemente besteht aus einer Korrosionsschutzschicht aus Zink und einer Pulverbeschichtung. Die Farbe in feiner matter Struktur kann nach der „ Musterkatalog RAL “ gewählt werden.
Wooden parts	The seats are made of solid wooden boards, optionally tropical or European; natural or treated with teak oil.	Holzteile	Der Sitz ist aus Massivholz hergestellt, wahlweise tropisch oder europäisch; unbehandelt oder mit Teaköl behandelt.
Anchoring	Anchoring to the concrete foundation under the pavement using threaded rods made of galvanised steel with chemical anchor according to the valid anchorage drawing. All elements of the street furniture must be properly anchored, otherwise there is a risk of the product falling over during careless use, for which the manufacturer is not responsible.	Verankerung	Verankerung im Betonfundament unter dem Pflaster mit Gewindestangen aus verzinktem Stahl und chemischen Anker gemäß der gültigen Verankerungszeichnung. Alle Elemente des Stadtmobiliars müssen ordnungsgemäß verankert werden, andernfalls besteht die Gefahr, dass das Produkt bei unvorsichtigem Gebrauch umstürzt, wofür der Hersteller nicht verantwortlich ist.
Maintenance	Use the usual non-invasive cleaning methods suitable for street furniture, see the manual „ Inspection and maintenance “.	Wartung	Verwenden Sie die üblichen nicht-invasive Reinigungsmethoden für Stadtmobiliar geeigneten, siehe Handbuch „ Kontrolle und Wartung “.
Weight	» with vacuum-thermalized wood 298 kg [657 lbs] » with tropical wood 374 kg [825 lbs]	Gewicht	» mit vakuum-thermalisiertem Holz 298 kg » mit tropischem Holz 374 kg

Technical Sheet / technisches Arbeitsblatt

The dimensions of the products are informative. We reserve the right to change the specifications without notice. For the most current version of this document please refer to our website.
Die Abmessungen sind informativ. Wir behalten uns das Recht vor, die Spezifikationen ohne vorherige Ankündigung zu ändern. Die gültige Version dieses Dokuments finden Sie auf unserer Website.